

Ausführung:
"B 1"

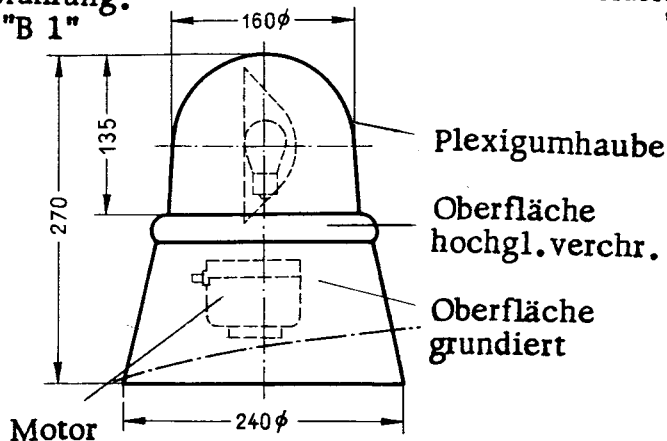

Ausführung:
"B"

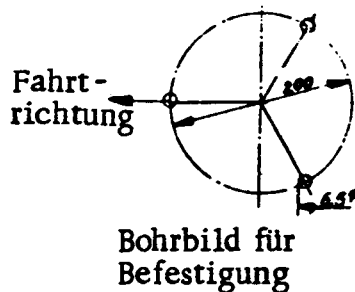
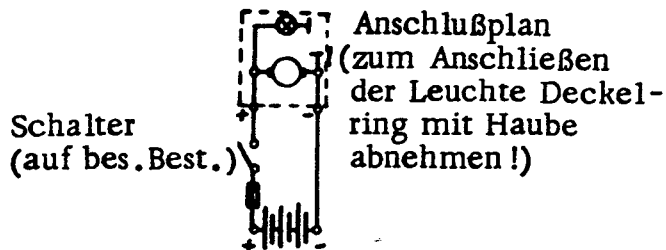
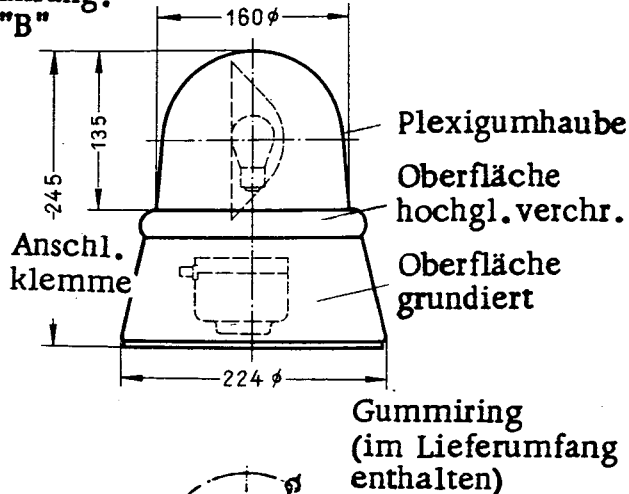

Montieren des Sockels:

Bei der Ausführung "B 1" für fabrikneuen Einbau wird der Sockel nach Abnehmen der Plexigumhaube dem Karosseriedach angepaßt und dann mit diesem verschweißt oder hartverlötet. An der tiefsten Stelle des Blechsockels ist eine Wasserablauffrille einzufeilen.

Bei der Ausführung "B" für nachträglichen Einbau wird der Sockel (ebenfalls nach Abnehmen der Haube) zusammen mit dem Gummiring auf das Karosseriedach mit 3 Schrauben und Muttern M 6 angeschraubt.

Der Kennscheinwerfer ist so zu montieren, daß die Deckelring-Befestigungsschraube nach hinten, in Fahrtrichtung gesehen, zu liegen kommt. In diesem Fall muß eines der 3 Befestigungslöcher nach vorn zu gebohrt werden, wie in obigem Bohrbild dargestellt. Zum Anreißen der 3 Löcher im Karosseriedach für Ausführung B kann als Schablone der mitgelieferte Gummiring verwendet werden.

Zur Durchführung der Anschlußkabel mit Isolierrohr ist für Ausführung "B 1" und "B" ein entsprechendes Loch mit 8 - 10 mm \varnothing zu bohren.

Gerät so montieren, daß es senkrecht steht!

Abnehmen der Haube:

Der Motor samt Spiegelaufbau und Lampenfassung ist mit einem Bajonettverschluß am Deckelring befestigt. Nach Lösen der Befestigungsschraube für den Deckelring wird der Aufbau von dem Sockel abgenommen, die Anschlußklemmen sind dann zugänglich.

Zum Einsetzen bzw. Auswechseln der Glühlampe wird zunächst der Spiegelaufbau nach hinten gedrückt, dann nach links (entgegengesetzt dem Uhrzeigersinn) gedreht und nach vorn herausgezogen.

Anbau mit Profilmummiring:

Der Profilmummiring gestattet den senkrechten Anbau auf stark gewölbtem Fahrzeugdach. Innen am Fahrzeugdach muß der Ausgleichswinkel unter die Mutter gesetzt werden, um einen sicheren Sitz der Mutter zu erreichen.

Auf besondere Bestellung:

Profilmummiring mit Ausgleichswinkel NR5 L2Z (25886/2)

Schrauben hierzu:

1 Stück

NSR 5441/43X-823b2

2 Stück

NSR 5441/37X-823b2