

Rundumkennleuchte Bosch RE-60-A / -B1 / -D / -FLX

Anbau und Verwendung müssen den jeweiligen Nationalen Vorschriften entsprechen!

- Das Mitführen am Fahrzeug montierter Rundumkennleuchten ist bevorrechtigten Wegebenutzern und Sonderfahrzeugen vorbehalten.
- An höchster Fahrzeugstelle senkrecht montieren! Maximale Gesamt-Fahrzeughöhe beachten!
- Die Rundumkennleuchte muß von allen Seiten sichtbar sein! Ggf. weitere Rundumkennleuchten montieren!

• Typenschild beachten!

Betriebsspannung	12 V DC oder 24 V DC
Motor 12 V	8 787 220 627
Motor 24 V	8 787 220 628
Blinkfrequenz	2,66 Hz
Umgebungstemperatur	- 20 °C ... + 60 °C
Funktentstörgrad (VDE 0879, T3)	3
Staub- und Wasserschutz (DIN 40050)	IP 54
	IP 54 K (erhöhter Druck)
	IP 59 K (für Hochdruckreinigung geeignet)
Haftkraft des Magneten (RE-60-D)	ca. 30 kg
Zulassung (gelb):	A1 (E4) 006515

A Montageanleitung



Zum problemlosen Glühlampenwechsel ist die Rundumkennleuchte so zu montieren, daß sie von der Seite her frei zugänglich ist, an der die Glühlampe entnommen werden kann

RE-60-A → [2] / RE-60-FLX → [4]

1. Rundumkennleuchte aufsetzen und festschrauben [6/8]
2. Probelauf durchführen

RE-60-B1 → [3]

1. Befestigungslöcher mit Hilfe des Dichtrings [7] anzeichnen
2. Mittig ein Loch zur Kabeldurchführung bohren und mit einer Gummimuffe versehen
3. 3 Befestigungslöcher bohren:
ø 6,4 für Schrauben M6
ø 4,2 für Blechschrauben
4. Verriegelung [4] drücken und Haube [3] entfernen (Bajonettverschluß)
5. Schräge oder gewölbte Dachflächen mit Profilring [10] ausgleichen.
6. Anschlußleitungen montieren und abdichten. Die Anschlüsse sind mit + / - gekennzeichnet

7. Rundumkennleuchte mit Dichtring [7] anschrauben: Schrauben und Muttern M6 oder Blechschrauben ø 4,2 mm (Einschraubtiefe beachten: 15 ... 20 mm!)
8. Elektrische Installation im Fahrzeug nach nationaler Vorschrift (StVZO, D) durchführen
9. Probelauf durchführen
10. Haube montieren (Bajonettverschluß)

RE-60-D → [1]

• Fahrgeschwindigkeit max. 100 km/h!

1. Rundumkennleuchte auf ebene oder leicht gewölbte Stahlfläche aufsetzen; ggf. Lackschutzfolie verwenden
Lackschutzfolie 8 780 113 024
 2. Anschlußleitung [5] zur Bordnetzsteckdose oder zum Zigarettenanzünder verlegen
 3. Probelauf durchführen
- Die Sicht des Fahrers sowie die Funktion und Handhabung des Fahrzeuges dürfen nicht behindert werden!

B Glühlampenwechsel

Bei Verwendung nach StVZO und ECE dürfen nur Halogenlampen gemäß → [6] verwendet werden!

1. Verriegelung [4] drücken und Haube [3] entfernen (Bajonettverschluß)
2. Reflektor [1] so weit drehen, daß der Bügel [13] zugänglich ist
3. Bügel [13] öffnen
4. Glühlampe [2] nach unten drücken und aus der Fassung [12] ziehen

• Glaskolben nicht mit bloßen Händen berühren!

5. Neue Glühlampe [2] einsetzen → [6]
6. Bügel [13] schließen
7. Probelauf durchführen
8. Haube [3] montieren (Bajonettverschluß)

C Kundendienst

Bei Fragen zu Kundendienst, Ersatzteilen, Reparatur oder in Garantiefällen wenden Sie sich bitte an eine Bosch-Kundendienststelle.

1

RE-60-D ISO 4148
ø 136 x 173

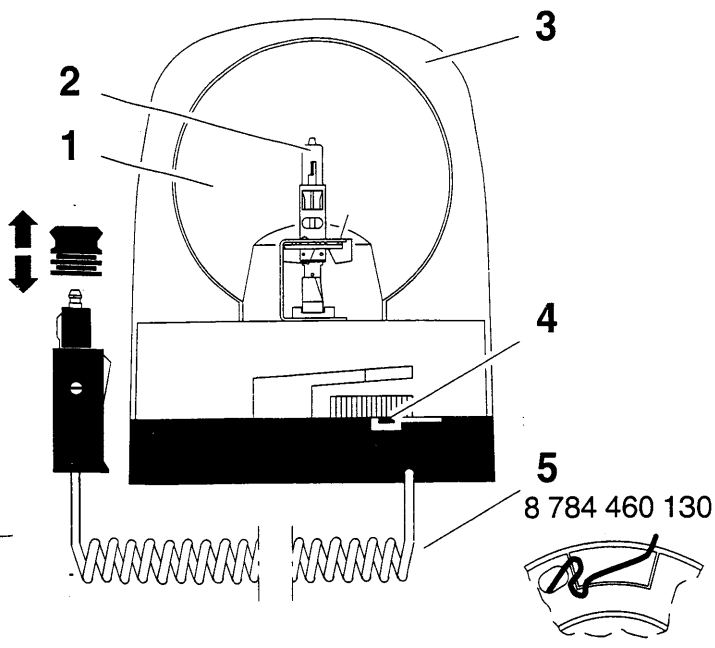

2

RE-60-A ISO 4148
ø 135 x 188

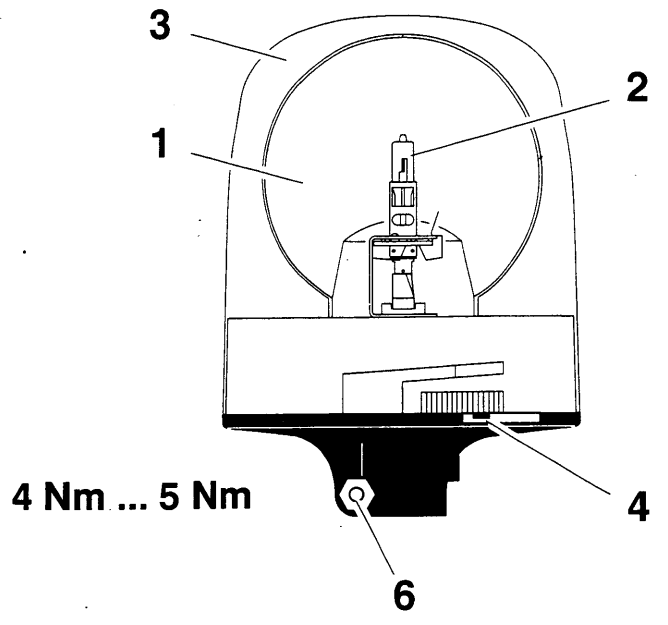

3

RE-60-B1 ISO 4148
ø 136 x 173

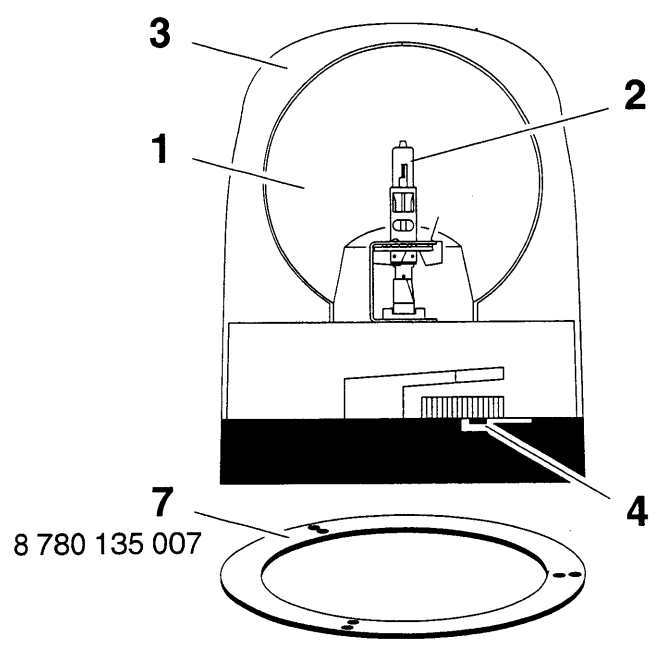

4

RE-60-FLX
ø 136 x 206

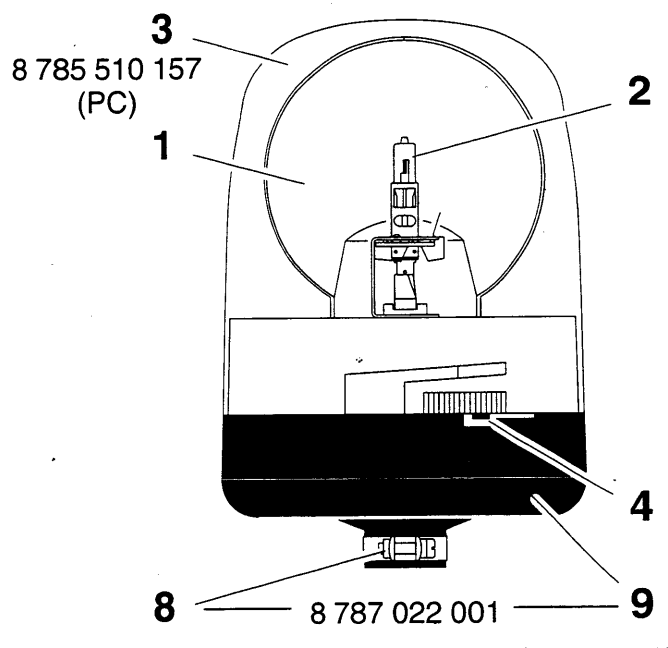

5

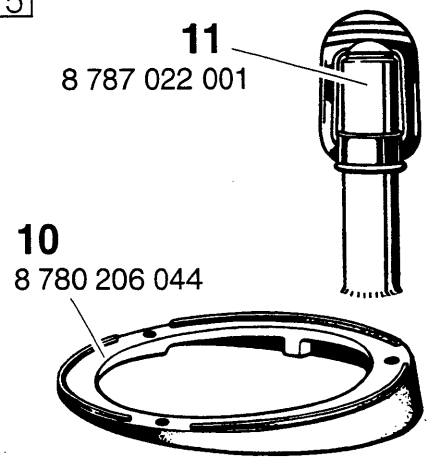

6

